

ACCESSOIRES ET  
PIÈCES DÉTACHÉES  
POUR RACCORDS

## ADAPTATEUR POUR PIPE WC



Adaptateur WIRQUIN pour raccorder la sortie de pipe WC à la canalisation.  
Convient aux installations à coller.

### CARACTÉRISTIQUES TECHNIQUES

Matière principale : ABS.

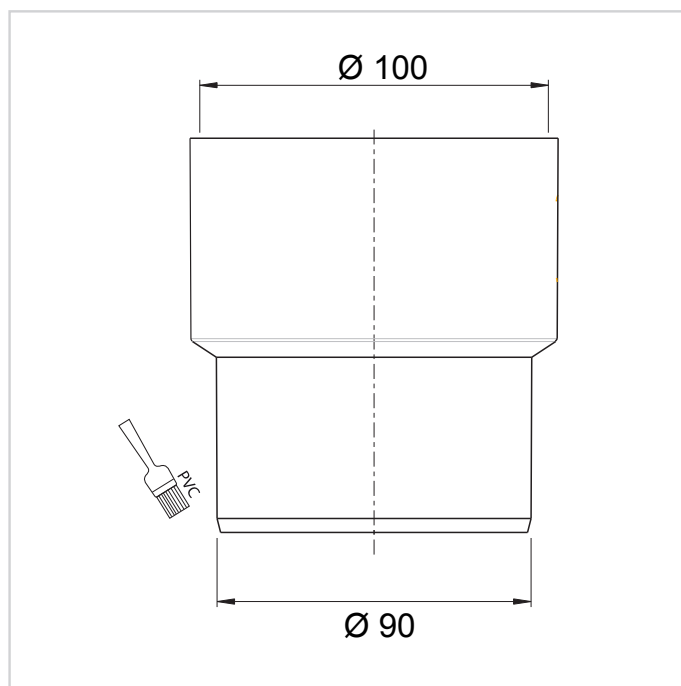

### INFORMATIONS CLÉS

Nom du produit	Référence	EAN 13	Packaging	Multiple / Colisage
ADAPTATEUR POUR PIPE WC F100/M90	71090101	3375537142149	Vrac	15